

Especificación Técnica Ingeniería de Productos



Modelo	LM	Voltaje Nominal (V)		Refrigerante	Enfriamiento
		60 Hz	50 Hz		
AE9440ES	AE192KS	-----	220-240	R22	Forzada

Dados Básicos

Rango de voltaje de operación (V):	60 Hz: -----	50 Hz: 195 - 253
Aplicación:	Presión Comercial de Evaporación (CBP)	
Rango de temperatura de evaporación:	-17.8°C to +10°C (0°F to +50°F)	
Tipo de Motor:	CSIR	
Clase del torque de arranque:	Alto Torque de Arranque (HST)	
Tipo de expansión:	Tubo Capilar	
Tipo de aceite:	Sintético	Viscosidad: 32 cSt @ 40°C
Carga de aceite:	433 ml	
Desplazamiento:	12,04 cc/rev	
Peso neto:	11,3 Kg	
Homologación:	-----	

Rendimiento Esperado

Condiciones para las pruebas:	ASHRAE	CECOMAF
Voltaje de la prueba:	240V/50Hz	
Capacidad frigorífica (+/-5%) (Btu/h):	2900	
(Kcal/h):	731	
(W):	850	
Potencia (+/-5%) (W):	672	
Amperaje (+/-5%) (A):	4,55	
Eficiencia – EER (-9.04%/+10.5%) (Btu/Wh):	4,32	
(Kcal/Wh):	1,09	
(W/W):	1,27	
LRA (Máx) (A):		26
Resist. de la bobina en 25°C (+/-7%) (Ohms):	Marcha: 3,5	Arranque:24,23

Componentes Eléctricos

Relé de corriente:	TEXAS	O	COMPELA
Código:	9660D-XXXX-163		RP54XX
Tipo de conexión:	Pala: 3018	Tornillo: 3051	Pala:18 Tornillo:08
Pick-Up:	10.30 A		10.50 A
Drop-out:	8.60 A		8.90 A
Relé voltimétrico :	ELECTRICA	O	G.E.
Código:	-----		-----
Pick-up:	--- V		--- V
Drop-out:	--- V		--- V
Relé PTC:	TEXAS	O	COMPELA
Código:	-----		-----
Resistencia del PTC:	--- (ohms)		--- (ohms)
Potencia del PTC:	--- W		--- W
Protector Térmico:	TEXAS	O	COMPELA
Código:	-----		T89007-XX
Tipo de conexión:	Pala:---	Tornillo:---	Pala:23 Tornillo:24
Temperatura de abertura (+/-5°C)	--- °C		135 °C
Temperatura de cerramiento (+/-9°C)	--- °C		52 °C
Corriente de Time Check:	--- A		12.50 A
Time Check en 25°C	--- s		6.5 - 16 s
Trip Current:	--- A en ---		4.70 A en 90
Módulo combo:	-----		-----
Capacitor:	Arranque:64-77MFD	Marcha:-----	opción del ventas
	330VAC		-----
Caja de conexión:	-----		-----
Nota:	For terminal Cover BR28606-110-C use T89007-98		

Compresor AE - Dimensiones generales (mm)

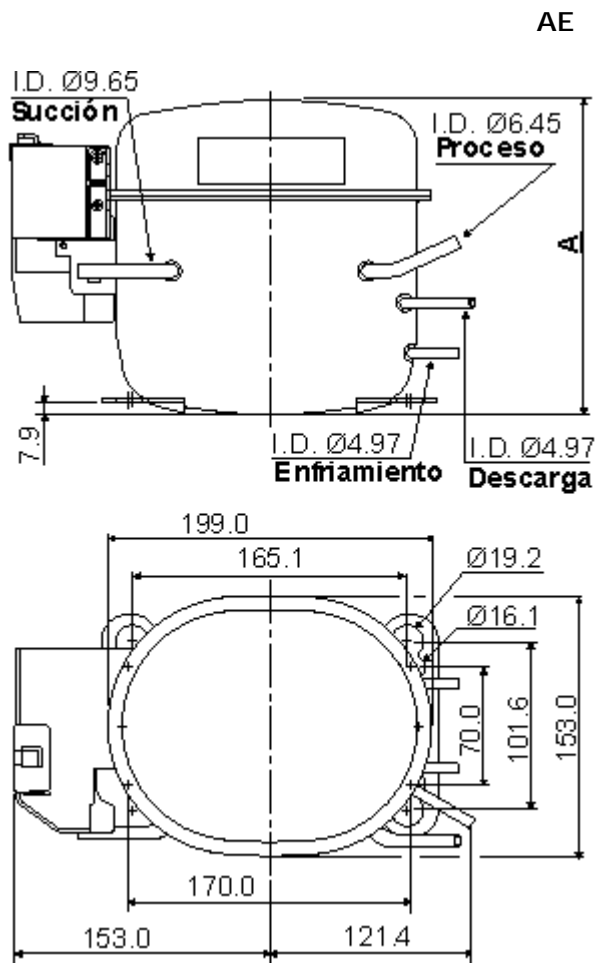

Dimensiones (altura)

Modelo	Altura (A)	Modelo	
AE 1343 AS	172	AE 9411 ES	
AE 3414 AS / YS		AEA 3414 YXA / C	
AE 1360 AS / YS	189	AE 4425 AS / YS	
AE 1368 YS		AE 9422 ES	
AE 1370 VS / YS / WS		AEA 1360 YXA	
AE 1390 VS / YS		AEA 1380 YXA	
AE 1410 VS		AEA 3417 YXA / C	
AE 2411 ES / JS		AEA 3425 YXA/C	
AE 3417 AS / YS		AEA 4422 EXA	
AE 3425 AS / YS		AEA 9422 EXA	
AE 4417 YS			
AE 1380 AS		199.5	AE 9430 ES
AE 1410 AS / YS			AE A4430 YXC
AE 1413 AS / DS / YS	AE 9415 ES / US		
AE 2380 AS	AEA 0430 EXA		
AE 2410 AS / YS	AEA 3430 YXA / C		
AE 2413 AS / YS	AEA 3440 YXA/C		
AE 2415 AS / ES / JS / ZS	AEA 3448 YXA/C		
AE 3430 AS / YS	AEA 4430 YXA		
AE 3440 AS / YS	AEA 4440 YXA / C / D		
AE 3448 AS / YS	AEA 4448 YXA		
AE 4430 AS / YS	AEA 9415 EXA		
AE 4440 AS / YS	AEA 9423 YXA		
AE 4448 AS / YS	AEB 1413 AXA		
AE 5455 ES	214.5	AE 9440 ES	
AE 5460 ES		AEA 5455 EXA	
AE 5465 ES / US		AEA 5464 EXA	
AE 5475 ES		AEA 5465 EXA	
AE 5470 ES / US			

Posiciones permitidas para el transporte después del montaje del compresor

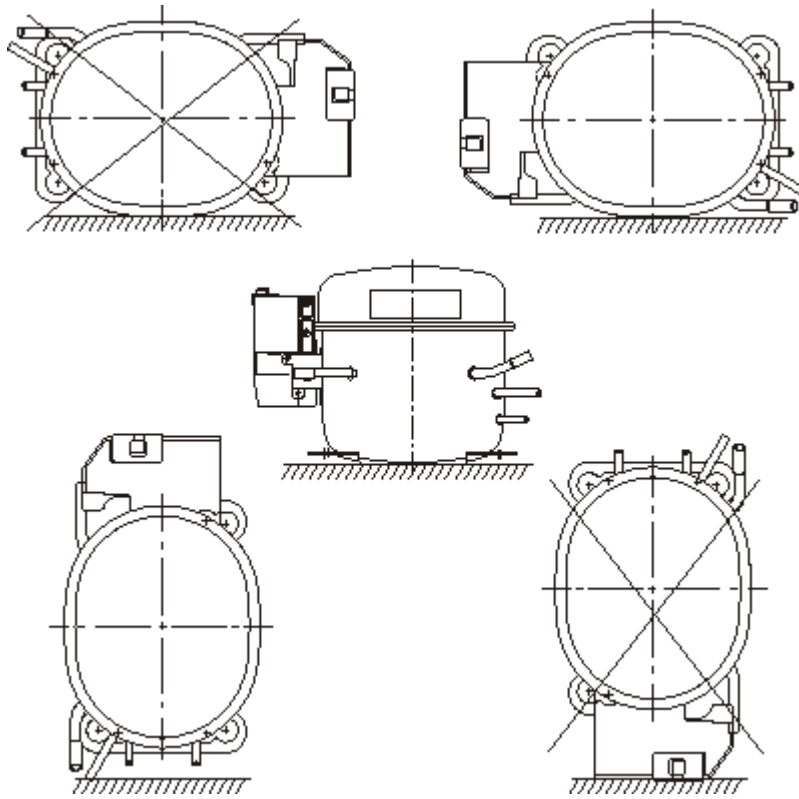

Disposición de los terminales

C = Común S = Arranque R = Marcha



Tipo Americano
AZ/AE/TH/TW

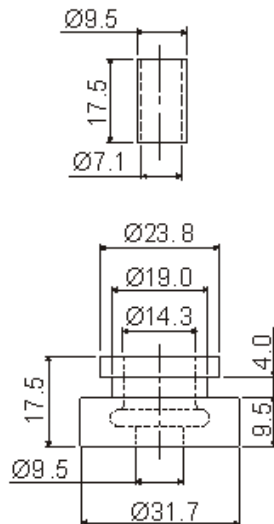

Esquemas y conexiones eléctricas

COMPRESORES CON MOTOR CSIR: Tienen un alto torque de arranque, y utilizan un capacitor electrolítico. Esta característica hace que sean recomendables para aplicaciones en sistemas con elemento de control de flujo de gas refrigerante (tubo capilar o válvula de expansión), siendo posible el arranque en condiciones de presiones aun no equilibradas.

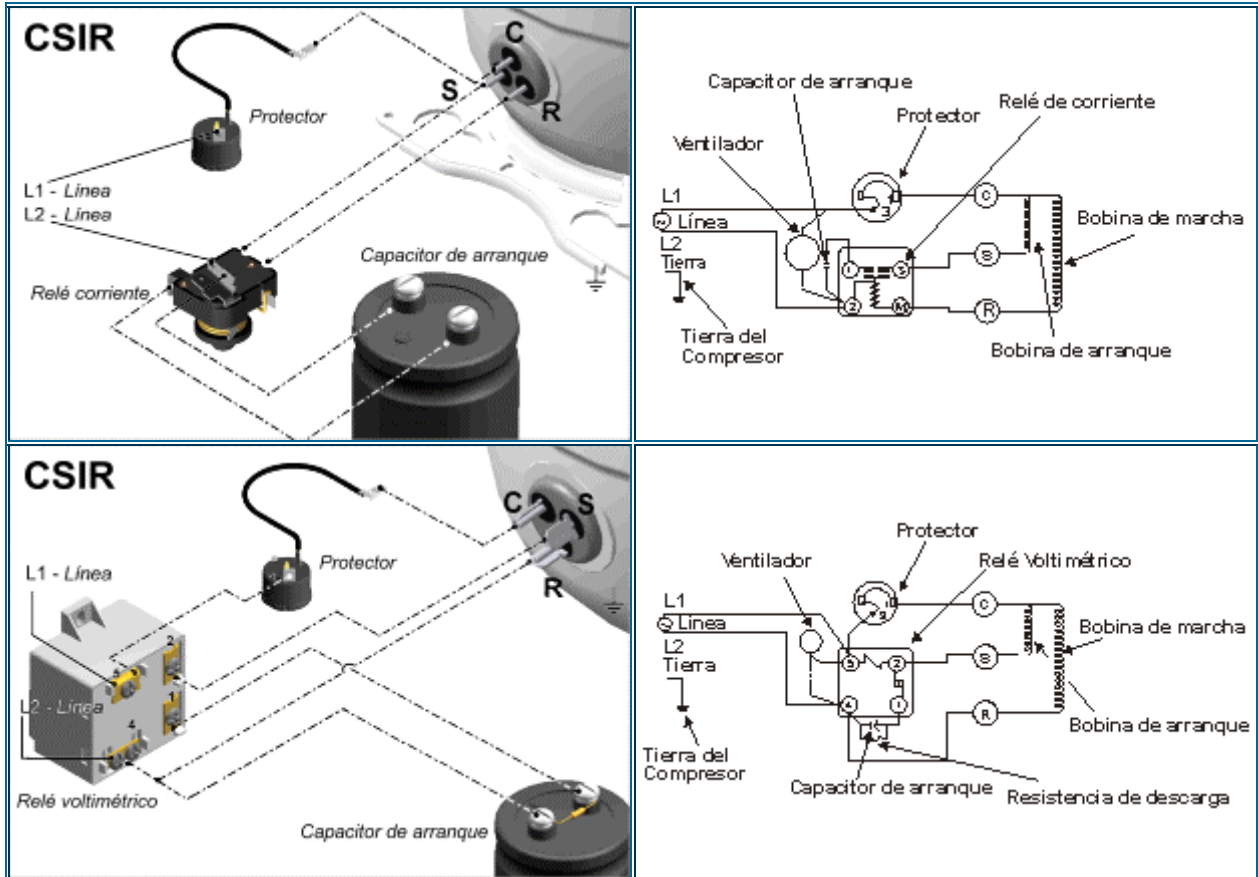

Fijación

Por grapa: AE/AZ/TP/TH/TW

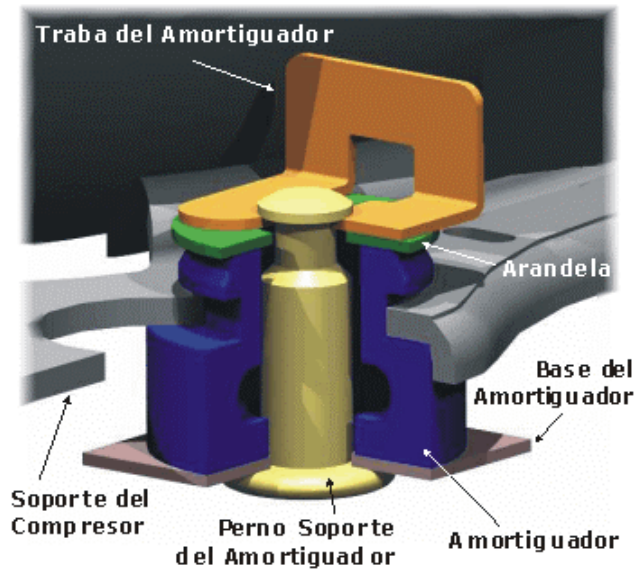

Por tornillo: AE/AZ/TP/TH/TW/AK/AKM/AKL/RK/RG

