

Athos - Korinthos



STUDIOVERDE

06650709 - E.I. 00 - 14/04/2006

Meeting with excellence



ARNEG S.p.A.
35010 Marsango (PD) Italy - Tel. +39 049 9699333 - Fax +39 049 9699444
Certified ISO 9001:2000
www.arneg.com - info@arneg.it



Athos - Korinthos



Meeting with excellence



Meeting with excellence

Two in one



La ricerca volta ad ottimizzare l'area espositiva, rispettando le dimensioni di una vetrina tradizionale, trova la sua massima espressione nella *linea* KORINTHOS.

Una linea che esalta la visibilità della merce e assicura una più completa panoramica allo sguardo, favorendo così un migliore apprezzamento del prodotto e un conseguente incremento delle vendite.

Particolarmente indicata per l'esposizione di salumi e latticini e carne, la *linea* KORINTHOS riunisce in un'unica vetrina refrigerata le funzioni di *servizio assistito e self service*.

Developed to optimize the display area while respecting the dimensions of a traditional display case, the new KORINTHOS *line* achieves the maximum results.

A line that exalts the visibility of the goods and ensures a more complete view, enabling the clientele to evaluate the product better and thus increasing sales.

Ideal for the display of deli meats, cheese and fresh meats, the KORINTHOS *line* combines the functions of *assisted service* and *self-service* in a single cabinet.

Die *Linie* KORINTHOS ist das ausgezeichnete Ergebnis der Forschung, die optimale Ausstellungsfläche unter Beachtung der Abmessungen von herkömmlichen Vitrinen zu erzielen.

Eine Linie, bei der die Sichtbarkeit der Waren im Vordergrund steht. Dem Kunden werden eine vollständige Sicht und eine bessere Schätzung des Produkts ermöglicht und zusätzlich wird die Zunahme der Verkäufe gefördert.

Da die *Linie* KORINTHOS in einer einzigen Kühlvitrine die Funktionen einer *Bedienung mit Personal* und die *Selbstbedienung* vereint, ist sie besonders zur Ausstellung von Wurstwaren, Milchprodukten und Fleisch geeignet.

La recherche orientée à optimiser la zone d'exposition en respectant les dimensions d'une vitrine traditionnelle, trouve sa meilleure expression dans la *ligne* KORINTHOS.

Une ligne qui exalte la visibilité de la marchandise et assure une vue d'ensemble plus complète au regard, en favorisant ainsi une meilleure appréciation du produit et un accroissement conséquent des ventes.

Particulièrement indiquée pour l'exposition de la charcuterie, de produits laitiers et viande, la *ligne* KORINTHOS réunit dans une seule vitrine réfrigérée les fonctions de *service assisté et de self-service*.

Las investigaciones realizadas para optimizar la zona expositiva, respetando las dimensiones de una vitrina tradicional, encuentran su máxima expresión en la *linea* KORINTHOS.

Una línea que exalta la visibilidad de la mercancía y asegura una panorámica más completa a nivel visual, apreciando de modo que se valora más el producto y consecuentemente aumentan las ventas.

Particolarmente indicada para la exposición de los embutidos, lácteos y carnes la *linea* KORINTHOS reúne en una vitrina refrigerada las funciones de *servicio con personal* y *autoservicio*.

Витрины KORINTHOS является результатом исследований, имеющих целью оптимизировать площадь выкладки, с сохранением габаритным размеров традиционной витрины.

Витрины KORINTHOS обеспечивают идеальный обзор товара, тем самым, повышая его привлекательность и увеличивая объем продаж.

Охлаждаемые витрины KORINTHOS предназначены для выкладки мясной и молочной гастрономии, объединяя традиционную концепцию обслуживания и самообслуживание.



Korinthos	Lunghezza senza spalle Length without ends Länge ohne Seiten Longeur sans joues Longitud sin laterales Длина без боковин	Codice Code Code nr. Code Codigo Код	Temperatura di esercizio Working temperature Betriebstemperatur Temp. de fonctionnement Temperatura de trabajo Рабочая температура	Superficie di esposizione orizzontale Horizontal display surface Gesamte Ausstellfläche Surface d'exposition horizontale Superficie de exposición de arqueo Горизонтальная площадь экспозиции	Capacità utile Net volume Nutzleistung Capacité utile Capacidad útil Полезный объем	Peso Weight Gewicht Poids Peso Вес
	mm		°C	m²	dm³	Kg
VCB-SELF	1250		0°C / + 4°C	1,37	163	
	1875			2,06	244	
	2500			2,75	325	
	3750			4,11	487	

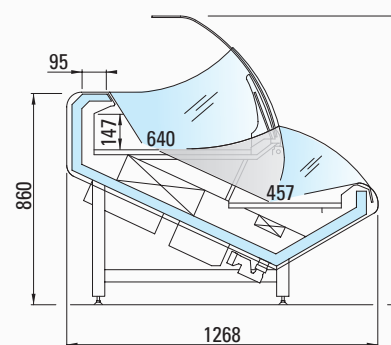

Athos	Lunghezza senza spalle Length without ends Länge ohne Seiten Longeur sans joues Longitud sin laterales Длина без боковин	Codice Code Code nr. Code Codigo Код	Temperatura di esercizio Working temperature Betriebstemperatur Temp. de fonctionnement Temperatura de trabajo Рабочая температура	Superficie di esposizione orizzontale Horizontal display surface Gesamte Ausstellfläche Surface d'exposition horizontale Superficie de exposición de arqueo Горизонтальная площадь экспозиции	Capacità utile Net volume Nutzleistung Capacité utile Capacidad útil Полезный объем	Peso Weight Gewicht Poids Peso Вес
	mm		°C	m²	dm³	Kg
VCB	1250		+2°C / + 4°C	1,30	132	
	1875			1,90	198	
	2500			2,50	264	
	3750			3,80	396	
SELF	1250		+2°C / + 4°C	1,30	132	
	1875			1,90	198	
	2500			2,50	264	
	3750			3,80	396	

Classe climatica ambientale - Environmental climatic class - Classe climatique - Raumklimaklasse - Clase climática ambiental - Класс климатический класс оборудования:
3 +25 °C 60% U.R. - EN-ISO 23953 - 1/2

L'ARNEG, la cui politica è quella di un continuo perfezionamento, si riserva il diritto di cambiare in qualsiasi momento i dettagli tecnici senza preavviso. • Due to technical progress, ARNEG reserves the right to change technical features without notice. • ARNEG, dont la politique est celle d'un perfectionnement continu, se réserve le droit de varier les détails techniques sans préavis. • Die Firma ARNEG, dessen Bestreben eine stetige Verbesserung ihrer Produkte ist, behält sich das Recht vor die technischen Eigenschaften jederzeit ohne vorherige Benachrichtigung zu ändern. • ARNEG, cuya política prevé un perfeccionamiento continuo, se reserva el derecho de cambiar en cualquier momento y sin advertencia previa los detalles técnicos. • Ввиду постоянного совершенствования выпускаемой продукции, фирма ARNEG оставляет за собой право изменять технические характеристики продукции без предварительного уведомления.

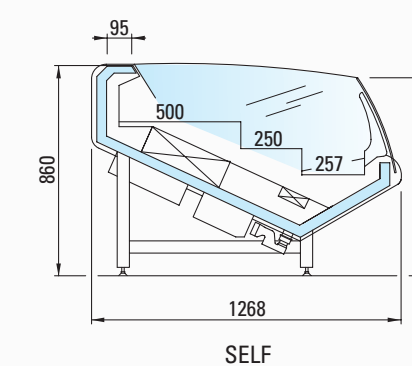
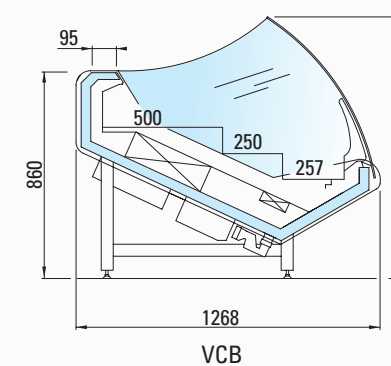

Meeting with excellence

Place to space

Athos



Innovativa proposta per l'utenza attenta agli spazi nelle aree vendita, ATHOS esprime l'ideale equilibrio tra ingombro a terra e superficie espositiva.

Frutto di un attento studio dei volumi e delle forme, l'ATHOS si propone come sintesi perfetta di funzionalità ed estetica con caratteristiche di vendibilità del prodotto elevate.

Consigliabile per l'esposizione di salumi e latticini, ATHOS è disponibile nelle versioni VCB e Self.

Innovative product for users with space problems, ATHOS expresses the perfect balance between use of floor space and display area.

The product of a careful study of volumes and shapes, ATHOS offers the perfect combinations of handsome design and efficient function, ensuring a high turnover of the products displayed.

Recommended for the display of deli meats and cheese, ATHOS is available in curved glass and self-service versions.

ATHOS, das ideale Gleichgewicht zwischen Bodenraumbedarf und Ausstellungsfläche - ein innovativer Vorschlag für den Endverbrauch mit besonderem Augenmerk auf die Verkaufsflächen.

ATHOS ist das Ergebnis einer aufmerksamen Studie der Volumen und der Formen - eine perfekte Mischung von Funktionalität und Ästhetik mit exzellenten Eigenschaften wie die Sichtbarkeit des Produkts.

ATHOS ist zur Ausstellung von Wurstwaren und Milchprodukten geeignet und in den Ausführungen VCB und Self erhältlich.

Proposition innovante pour l'utilisateur attentif aux espaces dans les zones de vente, ATHOS exprime l'équilibre parfait entre encombrement au sol et surface d'exposition.

Fruit d'une étude attentive des volumes et des formes, ATHOS se propose comme la synthèse parfaite de fonctionnalité et d'esthétique avec des caractéristiques de possibilités de vente du produit élevées.

A conseiller pour l'exposition de la charcuterie et de produits laitiers, ATHOS est disponible dans les versions VCB et Self.

ATHOS, propuesta innovadora para el usuario que cuida las áreas de venta, expresa el equilibrio ideal entre las dimensiones de la vitrina y la superficie expositiva.

Fruto de un cuidadoso estudio de los volúmenes y de las formas, ATHOS se propone como la síntesis perfecta de funcionalidad y estética, con elevadas características de posibilidad de venta del producto.

ATHOS se aconseja para la exposición de embutidos y lácteos, y se encuentra a disposición en las versiones VCB y Self.

Витрины ATHOS предназначены в первую очередь для клиентов, которые весьма щепетильно относятся к организации отделов в торговом зале с точки зрения площади, т.к. обеспечивают идеальное соотношение габаритных размеров и площади выкладки.

Витрина ATHOS, результат внимательнейшего изучения формы и объема, представляет собой прекрасное сочетание функциональности и дизайна, обеспечивая высокие показатели продаж товара.

Витрины ATHOS выпускаются в модификациях VCB и Self (самообслуживание) и применяются для выкладки мясной и молочной гастрономии.



Athos

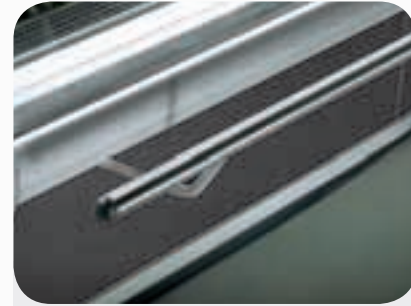

Paracolpi inox.
Stainless steel bumper rail.
Pare-chocs inox.
Stoßleiste aus Edelstahl.
Parachoques inox.
Отбойник из нерж. стали.



Porta-carte.
Paper-holder.
Porte-papier.
Papierträger.
Portarapeles.
Держатель для бумаги.



Porta-coltelli.
Knife-holder.
Porte-couteaux.
Messerträger.
Porta cuchillos.
Емкость для ножей.



Gancio porta-sacchetti.
Bag-hook.
Crochet porte sachets.
Tütenhaken.
Gancho portabolsas.
Держатель для пакетов.



Vassoi inox a 2 gradini.
2-step stainless steel base trays.
Plateaux inox 2 gradins.
2-Stufige Auslage Inox.
Bandejas inox 2 niveles.
Поддоны из нерж. стали 2-х ступенчатые.



Piatto promozionale vasca.
Intermediate promotional plate.
Plateau promotionel intermediaire.
Zwischenplatte für Sonderangebote.
Plato promocional cuba.
Поддон для активных продаж.

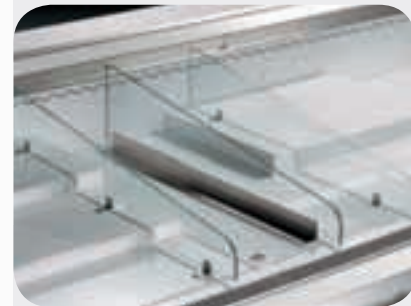

Divisori.
Dividers.
Separations.
Warenteiler.
Divisorios.
Делители.



Mensola superiore.
Top shelf.
Obere Glasablage.
Tablette supérieure.
Recisa superior.
Верхняя полка.



Portabottiglie.
Bottle rack.
Flaschenträger.
Porte-bouteilles.
Porta botellas.
Подставка для бутылок.

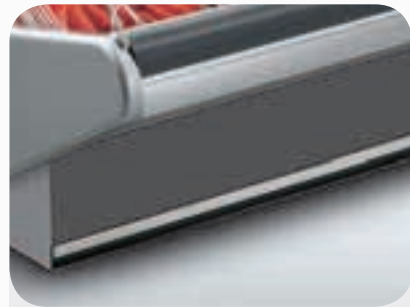

Chiusura inferiore.
Lower closing.
Untere Verkleidung.
Fermeture inférieure.
Cierre inferior.
Нижняя панель.

Meeting with excellence

Richness of details

Korinthos

